

# ENSSOL

ENVIRONMENTAL SMART  
SOLUTIONS

BALCAN CENTER - ΠΤΕΡΥΓΑ Δ, ΘΕΡΜΗ ΘΕΣΣΑΛΟΝΙΚΗ ΤΚ. 57 001  
ΑΦΜ. 801428540, ΔΟΥ ΦΑΕ ΘΕΣΣΑΛΟΝΙΚΗΣ  
ΤΗΛ: 2310 477087, EMAIL: kotaidou@enssol.gr

## ΦΥΛΛΑΔΙΟ ΕΞΥΠΝΩΝ ΣΤΑΣΕΩΝ ΛΕΩΦΟΡΕΙΩΝ ΚΑΙ ΦΟΡΤΙΣΤΩΝ ΗΛΕΚΤΡΙΚΩΝ ΔΙΚΥΚΛΩΝ



## ΤΕΧΝΙΚΕΣ ΠΡΟΔΙΑΓΡΑΦΕΣ

**Α. Κάθε έξυπνη στάση λεωφορείων** δύναται να παρέχει πολλαπλές λειτουργίες, ανάλογα με τις προτιμήσεις των χρηστών, συμπεριλαμβανομένης μιας αισθητικά μοντέρνας σχεδίασης και φιλικής προς το περιβάλλον λειτουργίας. Η έξυπνη στάση λειτουργεί αποκλειστικά με ηλιακή ενέργεια, μέσω του φωτοβολταϊκού πάνελ που έχει και των συσσωρευτών ενέργειας (μπαταρία αποθήκευσης ενέργειας).

Είναι κατασκευασμένη από υλικά υψηλής ποιότητας, που εγγυώνται μακροχρόνια καλή λειτουργία σε ποικίλες κλιματικές συνθήκες. Το κυρίως υλικό είναι γαλβανισμένο ατσάλι με επίστρωση λουστραρισμένου βερνικιού με αντιδιαβρωτική προστασία. Τα πλαϊνά μέρη και η οροφή είναι κατασκευασμένα από ψημένο γυαλί ασφαλείας, πάχους 10mm με BIPV τεχνολογία, ώστε να συνδέεται με τα φωτοβολταϊκά κύτταρα. Όλα τα υλικά που έχουν χρησιμοποιηθεί για την κατασκευή της έξυπνης στάσης είναι άφλεκτα και συνοδεύονται από βεβαίωση περί μη καυστότητας.

Έχουν αρθρωτή κατασκευή, δύναται δηλαδή κάθε στάση να αποτελείται από 2 ή 3 ή περισσότερες αρθρώσεις των 1500mm πλάτους. Το βάθος είναι πλήρως προσαρμόσιμο σύμφωνα με τις ανάγκες του εκάστου Δήμου.

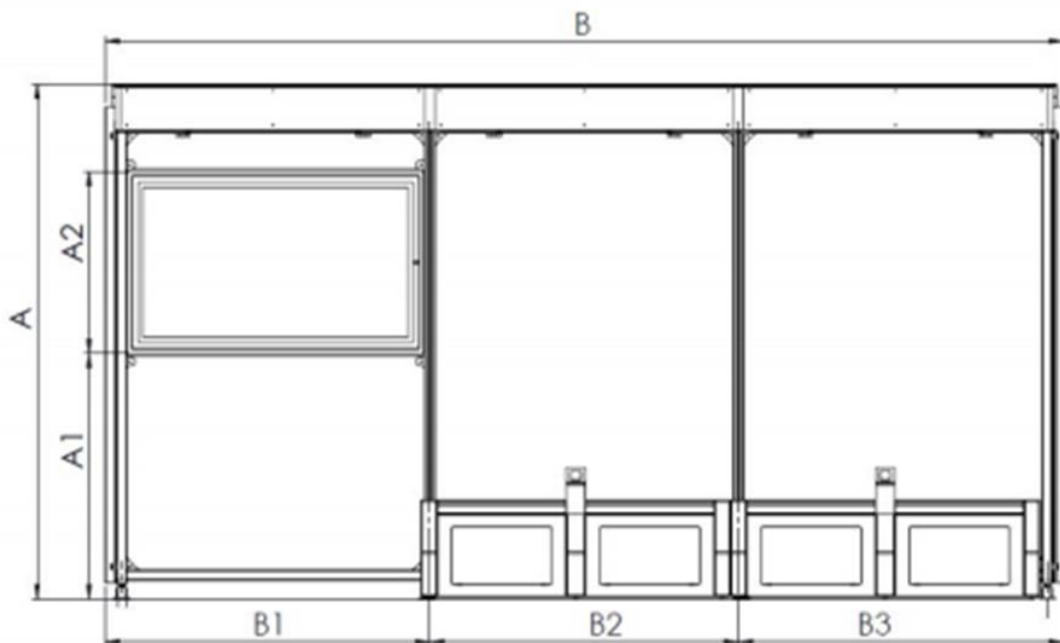

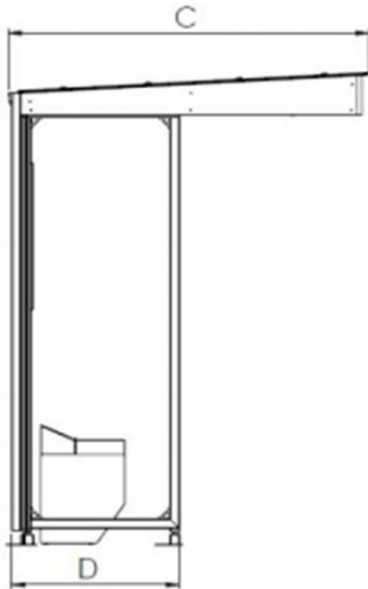

ΥΨΟΣ Α	2400mm
ΠΛΑΤΟΣ ΕΞΩΤΕΡΙΚΩΝ ΤΜΗΜΑΤΩΝ Β1=Β3	1520mm
ΠΛΑΤΟΣ ΕΣΩΤΕΡΙΚΟΥ ΤΜΗΜΑΤΟΣ Β2	1480mm
ΒΑΘΟΣ ΟΡΟΦΗΣ C	1700mm
ΒΑΘΟΣ ΠΛΕΥΡΑΣ	850mm

Στη βασική εκδοχή της έξυπνης ηλιακής στάσης ΣΥΜΠΕΡΙΛΑΜΒΑΝΟΝΤΑΙ ΣΤΗΝ ΤΙΜΗ τα εξής:

- Φωτοβολταϊκά πανέλα, 140W η κάθε άρθρωση
- Μπαταρίες συσσώρευσης ενέργειας (450Ah η κάθε άρθρωση)
- Απομακρυσμένος τηλεμετρικός έλεγχος
- 4 USB ΘΥΡΕΣ
- ΦΩΤΙΣΜΟΣ LED
- ΗΧΕΙΟ ΑΝΑΠΑΡΑΓΩΓΗΣ ΗΧΟΥ
- 2 χρόνια εγγύηση καλής λειτουργίας.

Οι πρόσθετες λειτουργίες που υποστηρίζονται είναι:

- Θύρες ασύρματης φόρτισης
- Οθόνη πόλης
- Διαδραστικός πίνακας πληροφοριών 31,2 ιντσών
- Έξυπνο σύστημα ψύξης
- Wifi hot spot με κάρτα sim
- Αισθητήρας μέτρησης αέριων ρύπων
- Φίλτρο αέρος.



**B. Ο έξυπνος ηλιακός φορτιστής** είναι σχεδιασμένος για να παρέχει φόρτιση στα ηλεκτρικά δίκυκλα σε ανοιχτούς δημόσιους χώρους. Είναι επίσης αρθρωτού τύπου και η κάθε άρθρωση αποτελείται από 4 θέσεις φόρτισης και μια οροφή με κινούμενο φωτοβολταϊκό πάνελ προς τη διεύθυνση του ήλιου ανά 15 μοίρες, το οποίο παρέχει ενέργεια στους συσσωρευτές που βρίσκονται στο κυρίως σώμα.

Κάθε θέση στάθμευσης ενδείκνυται για ηλεκτρικά δίκυκλα με ελάχιστο πλάτος 50 mm και μέγιστο 80 mm. Η πρόσβαση σε κάθε θέση είναι ανεξάρτητη και υπάρχει μοναδική ηλεκτρική κλειδαριά για κάθε μία. Ολόκληρη η κατασκευή είναι πλήρως αδιάβροχη και ανθεκτική σε ποικίλες κλιματικές συνθήκες.

Για κάθε άρθρωση του φορτιστή υπάρχουν δύο φωτοβολταϊκά πάνελ των 340 W και ισχύος 12 V. Παρέχονται απομακρυσμένες ενδείξεις τόσο για τη συνολική και τρέχουσα ισχύ του φωτοβολταϊκού πάνελ όσο και της κάθε θέσης φόρτισης ξεχωριστά.

Υπάρχουν επίσης αισθητήρες μέτρησης θερμοκρασίας, υγρασίας και φωτισμός LED με ενεργοποίηση μέσω κίνησης. Η μέτρηση τη θερμοκρασίας απενεργοποιεί αυτόματα τη μπαταρία ότα, φθάσει στους -15 και + 50 βαθμούς Κελσίου, ώστε να αποτραπεί η φθορά της.

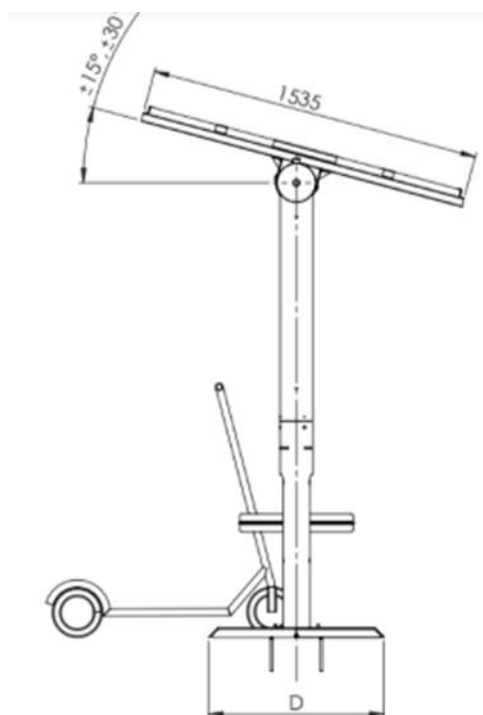

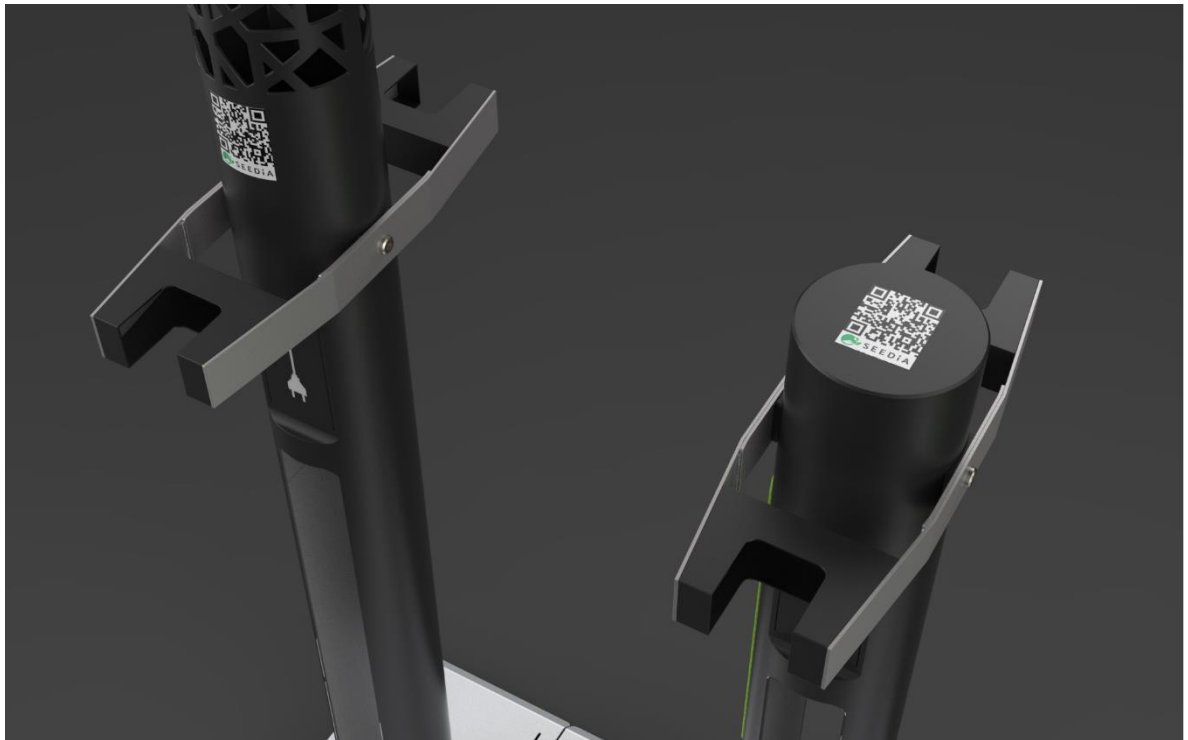



Περισσότερες πληροφορίες:

**ΣΟΦΙΑ ΚΩΤΑΪΔΟΥ**

Business Development Manager ENSSOL SA

Mob.: +30 698 131 7722